

版本号: SJ-SM53:VER1.0

执行标准号:

GB 4706.1-2005

GB 4706.30-2008

使用说明书

立式挤压原汁机

型号: SJ21-150

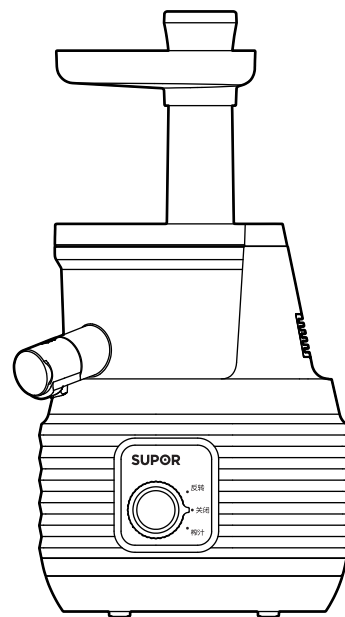

扫一扫
厨之

使用产品前请仔细阅读本使用说明书
阅读后请妥善保管本使用说明书以备查阅



商标持有人: 浙江苏泊尔股份有限公司
制造商: 浙江绍兴苏泊尔生活电器有限公司
地址: 浙江省绍兴市世纪西街3号
网址: <http://www.supor.com.cn>

SUPOR 苏泊尔
有巧思 无难事

安全注意事项



为了保证使用安全，避免对您或他人造成伤害或财产损失，请您务必严格遵守以下安全注意事项。

图标
含义



禁止标志



禁止淋水



禁止拆卸



指令标志



禁止接触



拔出插头

! 本产品切勿让儿童、行动不便者、精神上有障碍或不会使用的人独自操作；老年人和残障人士应该在监护和指导下使用。

- 请放置于儿童触摸不到的地方使用和保管；并告知儿童本产品不能用于玩耍。

⊘ 产品严禁放在潮湿或靠近火源、热源（如炉具）的地方。以免意外引燃导致火灾或产品损坏。

- 禁止在倾斜、不稳定或耐热性差的台面上使用，以免导致产品从高处摔落损坏或引起火灾。

! 使用前请先检查电源线、挤压螺杆、过滤网等部件有无损坏，如有损坏，请停止使用，并与公司客服人员联系解决。

- 请勿使用本产品以外的附件和配件，以免引起火灾和人身伤害。

! 使用本产品时，必须使用有接地装置的插座，同时请确认电压是否与本机规格一致（220V~50Hz）。

- 请勿使用劣质排插转接，以免造成火灾或触电。



- 拔插头时请捏住插头按下，不能拉拽电源线；不可湿手去拔、插电源插头，以免导致触电。
- 电源线插头必须保持干净、干燥状态；勿将电源线过度弯曲、捆绑或放置于高温附近、重物挤压或挂于锋利的物体上，否则可能使电源线破损而引起火灾、触电。
- 如果电源软线损坏，为了避免危险，必须由制造商、其维修部或类似部门的专业人员来更换。



接通电源前，务必确保可拆卸部件安装到位，上盖必须与果汁分离器旋紧到位，才能正常开机。



产品工作时，严禁将手或尖锐物伸入进料口；严禁使用其它任何物体（如：勺、筷子等）代替推料棒；以免发生伤害事故或使产品损坏。

- 产品工作时，禁止打开上盖，禁止触碰正在运转的配件，禁止在出汁口插入勺、筷子等异物。
- 产品工作时，严禁将眼睛靠近进料口。以免发生意外伤害。
- 在使用本产品时，请勿将长发、围巾或领带等悬垂于产品之上。



本产品严禁长时间空载运行及超负载使用，以免螺杆损坏。

- 本产品不适宜挤榨纤维过多的食材，如甘蔗等。挤榨此类食材容易堵渣，导致零部件损坏，影响产品寿命。
- 请勿将已经榨过汁的果渣重复投入榨汁，会造成停机或上盖打不开的现象。



使用本产品时请勿离开，离开时请关机并拔掉电源插头！

- 在进行组装、拆卸或清洗前或产品闲置不使用时，请先确保机器没有运转，并切断电源的状态下。



非专业人士不可随意拆卸，否则有引起触电受伤的危险。若有故障请到指定维修点维修。

- 使用中，机器发出异常声音、气味及主机过热或冒烟情况时，请立即停止使用，并及时与顾客服务部联系。



清洗时严禁直接用水冲洗主机；切勿将主机、电源线或插头直接浸入水中或其它液体中。

- 如主机、电源插头不小心有淋水，必须擦干后再使用。



严禁用钢丝球、化学药品或挥发性物质清洁本产品，否则会引起变色、脱色或火灾。

- 请勿将各配件放入洗碗机、消毒柜中清洗消毒，或微波炉内加热或用开水煮烫，以免变形损坏。

❗ 在榨汁和反转切换时，需先切到关闭档，等电机停止后再切换到反转或榨汁。以防切换太快可能会影响电机和控制板寿命。

❗ 为了使您的机器使用的干净卫生，每次使用完后，请及时清洗，以免长时间搁置后不易清洗。

● 在使用有籽的食材（葡萄、覆盆子等）后，请一定要将挤压螺杆底部的凹槽清洗干净。

❗ 由于马达马力较大，机器在启动的瞬间，有较大声音波动，属于正常现象。

❗ 本产品工作时间必须确保操作时间不超过20分钟。在操作中，如发现机座过热现象，应停机约30分钟，待其冷却后方可继续操作。

● 本产品内设过热保护装置，当非正常使用或电机严重超载运行时，产品会自动停机保护，如保护30分钟后，仍不能启动，请到本公司维修网点维修，请勿自行拆机。

⊘ 本产品仅限于普通家庭室内使用，切勿于户外使用或于商业及工业用途。

产品结构图

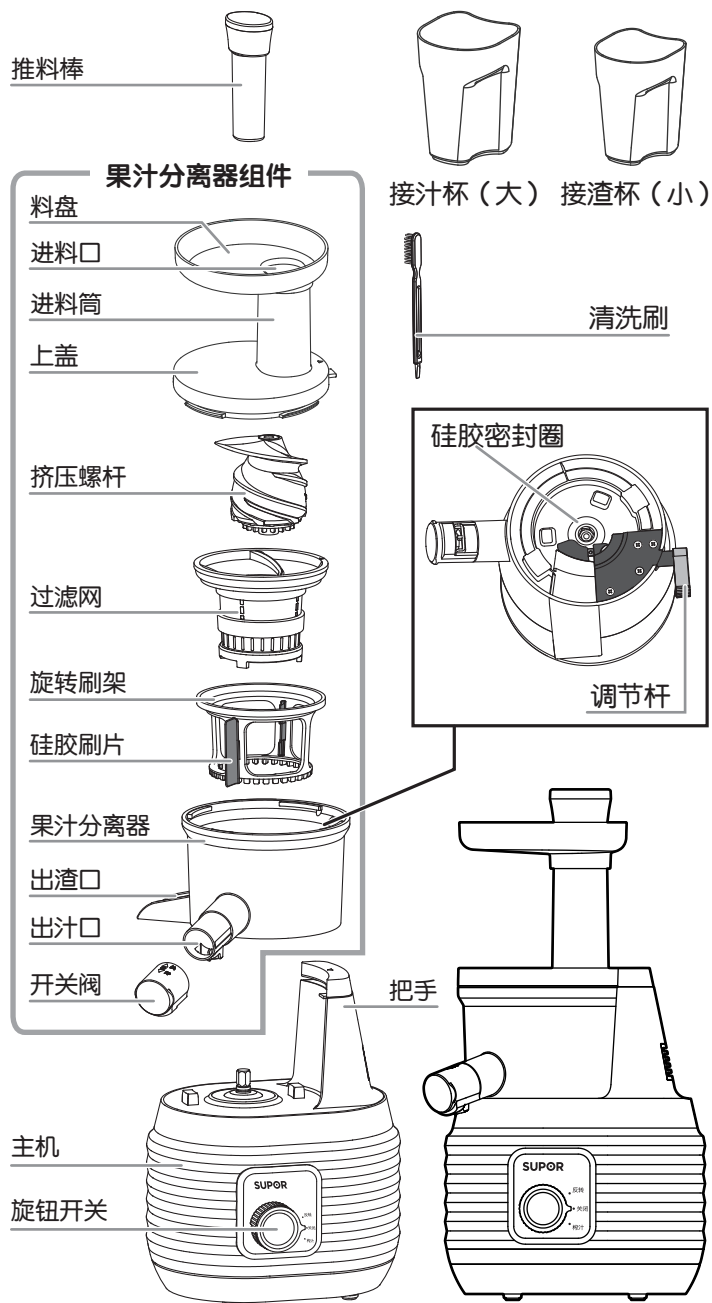

注：上图仅供参考，具体产品外观及颜色以实物为准！

产品组装方法

- 1** 将过滤网安装在旋转刷架内，当听到“咔”一声表示已经安装到位。

● 如过滤网未完全安装到旋转刷架内，则无法盖上上盖。

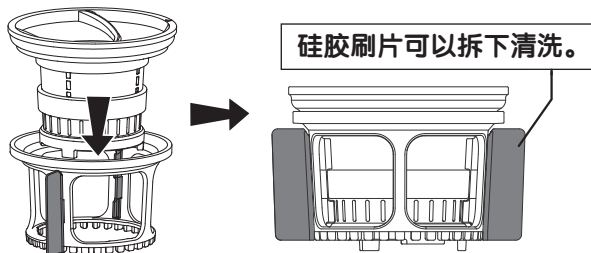

- 2** 将果汁分离器底部的槽和主机凸出的两个柱子对准安装。

● 安装时注意果汁分离器内壁上的“▲”标记需跟主机顶部的“▼”标记对齐，才可正确安装。

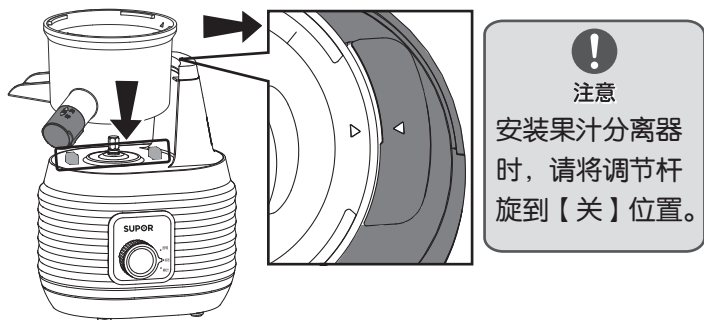

- 3** 将已经装上过滤网的旋转刷架装入果汁分离器中。

● 安装时注意过滤网顶部上的“▲”标记需跟主机顶部的“▼”标记对齐，并且旋不动即可安装到位。

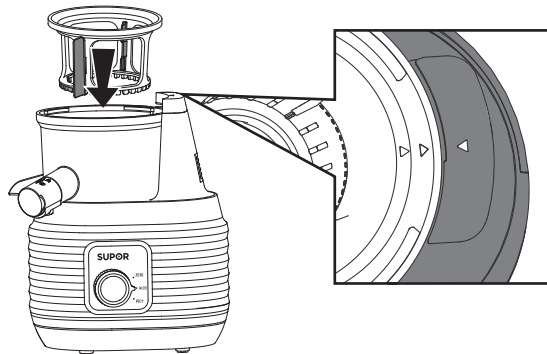

5

- 4** 将挤压螺杆对准过滤网中间位置，边旋转边下压到位。

● 如果挤压螺杆未安装到位，上盖将无法盖上。

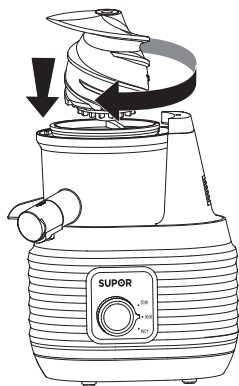

- 5** 将上盖对准果汁分离器下压并顺时针旋转安装，直到上盖上的“▲”标记与主机顶部的“▼”标记对齐，并听到“咔”声响即安装到位。

● 旋紧时上盖边缘的卡扣要卡在主机把手内侧的卡槽内。

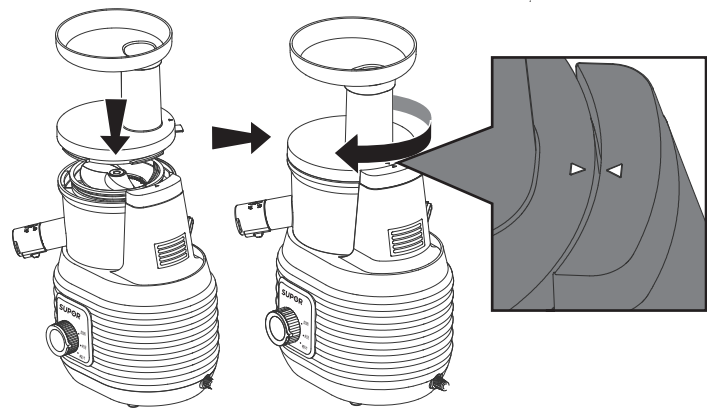

- 6** 将接汁杯跟接渣杯放在出渣口和出汁口正下方；再接通电源。

● 如同时榨多种果蔬，使汁液充分均匀混合，可将开关阀往里推，保持在【关】状态。



6

产品使用方法

1 将果蔬洗净，切成能放入进料口的块状。

适用食材

本机适用于挤榨各种富含水分的时鲜水果和蔬菜，例如：

硬果蔬：苹果，梨，胡萝卜，芹菜，菠萝，桃子等。

软果蔬：橘柑，西红柿，猕猴桃，橙子，葡萄，西瓜等。

- 纤维质硬的食材需要切成长度2~4厘米以内，厚度1~2厘米以内。
- 纤维质长而硬和叶菜类的食材（如芹菜），需要将茎部切成长度2~4厘米以内，叶子部分卷好后再投入。
- 有厚皮、硬核、硬籽的食材（如杏、桃子、菠萝等），需先去皮、去核、去籽再可适用。
- 冷冻的食材，需先解冻后再使用。

2 根据选用的食材的硬软性使用调节杆榨汁，可以榨出更好喝的果蔬汁。

- ① 顺时针旋转调节杆，使调节杆处于【关】状态，比较适合软性果蔬榨汁；
- ② 逆时针旋转调节杆，使调节杆处于【开】状态，比较适合硬性果蔬榨汁。

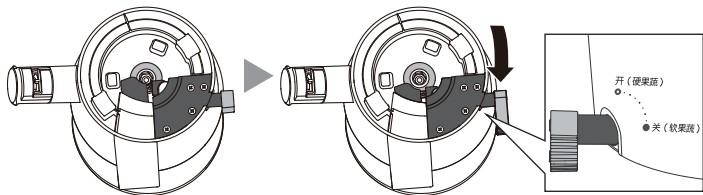

3 将旋钮开关旋到【榨汁】档位，将食材依次放入料盘进料口，可用推料棒将食材稍微向里轻轻推压。

- ① 如食材过多造成堵塞，机器停止运转，此时可先将旋钮开关旋到【关闭】档位，再旋到【反转】档位，使食材往上方推出。
 - ② 然后再将旋钮开关旋到【榨汁】档位，继续榨汁。
- 以上步骤可反复操作两三次；如机器仍然无法运转，请拔出插头，拆卸果汁分离器组件进行清洗后再使用。

❗ 开关阀在【关】状态时，请勿添加太多食材，以防汁液溢出。

旋钮开关说明

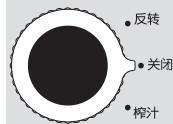

反转	将食材往上回笼，能避免榨汁时发生卡死现象
关闭	表示停止
榨汁	启动机器，将果蔬往下推榨汁

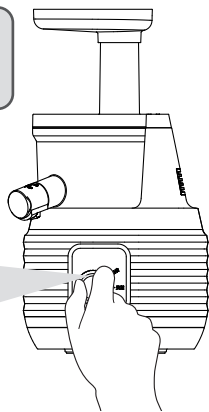

4 榨汁结束后，将旋钮开关旋到【关闭】档位；将开关阀外拉，保持在【开】状态，待机器停止运转，再断开电源。

- 此时也可将旋钮开关旋到【反转】档位几秒钟，以方便拆卸清洗。

温馨提示

- 食材要依次放入，等一个榨完后再投入一个。
- 纤维质少的胡萝卜跟芹菜等纤维质多的食材一起榨效果会更好。
- 以胡萝卜为食材时，需将胡萝卜纵向切成4块即可。
- 不新鲜的食材因为本身水分偏少，榨出的原汁也较少。使用在冰箱保存几天的食材时，最好先用水浸泡，让食材充分吸水后再榨汁。
- 葛藤、甘蔗等纤维质特硬的食材不能榨汁。
- 禁止使用冰块。
- 油含量比较高的食材，禁止用来榨汁。
- 香蕉、软芒果类质软粘稠的水果不宜使用本机。
- 质软含糖量高的水果和质硬含水量多的水果混在一起榨汁，可以获得更好的效果。比如榨苹果时添加适量的梨，既改变了果汁单调的味道，又可获得更好的榨汁效果。对于苹果、梨类软果核水果挤榨时不用除去果核。

产品拆卸·清洗·保养

产品拆卸

- 1 确认机器处于断电状态时，即可拆卸果汁分离器组件。
- 2 取下推料棒后，一手按住主机，再一手握住上盖进料筒部位，逆时针方向转动后，向上提起即可分离。
- 3 将果汁分离器向上整体提起即可分离。
- 4 将果汁分离器中的挤压螺杆向上稍转动提起，然后再依次拆下过滤网、旋转刷架、硅胶刷片。

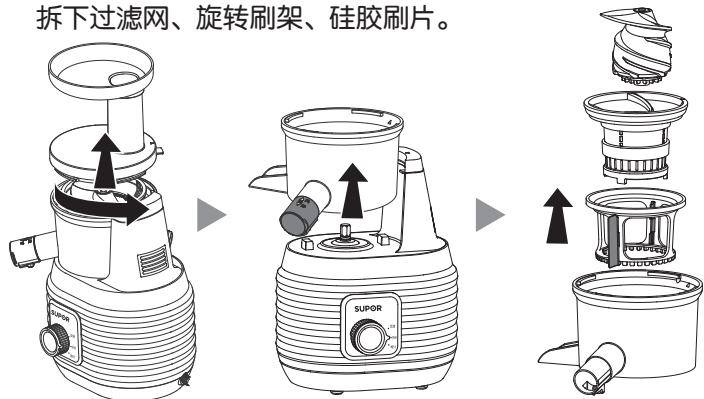

- 5 取下果汁分离器上底部的硅胶圈，再拔出出汁口的开关阀。

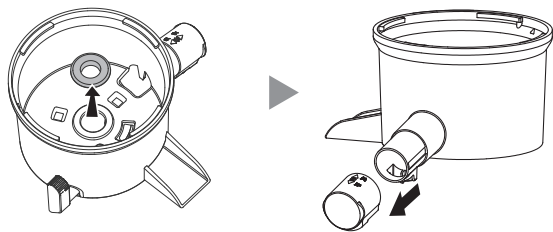

产品清洗

清洗可拆部件

将拆好的【果汁分离器组件】跟推料棒直接放入水中用软抹布清洗；如过滤网的网面有渣堵塞，可用清洗刷清洗。

- 清洗时切勿使用钢丝刷、尖锐的清洁工具清洗。
- 因挤压螺杆边缘比较锋利，清洗时请小心，以防割伤。
- 清洗完毕后，请将硅胶圈、开关阀、硅胶刷片再安装到原位。

清洗主机

主机表面采用打湿的软布进行擦拭，不宜采用钢丝球或硬质抹布擦拭，以免引起表面划伤或涂层脱落。

- 禁止直接用水冲洗主机，严禁将主机直接浸入水中，以免机体内进水导致故障或引发不可预期的意外!

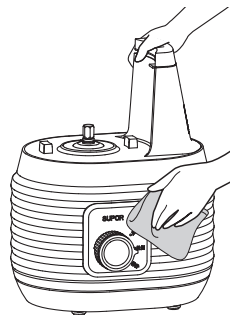

保养维护

- 机器全部清洗完毕后，为防止残留水会产生异味，请用干抹布彻底擦干。
- 长期不使用时，请将本机放置在干燥通风处。

产品规格

产品名称	产品型号	榨汁方式
立式挤压原汁机	SJ21-150	低速挤压
额定电压	额定频率	电机功率
220V~	50Hz	150W
产品重量	产品尺寸	
5.2 千克	长25.0X 宽20.5 X 高42.5（厘米）	

电路原理图

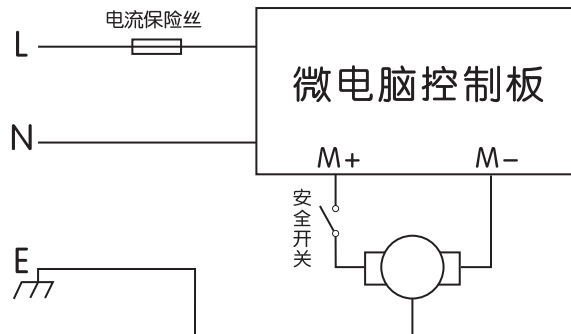

注：电路原理图仅供参考，如有变动，恕不另行通知

常见故障处理方法

常见故障	处理方法
无法启动	请检查插头是否正确的插好。 请确认果汁分离器组件有无正确安装。
正常使用时，机器突然停止运行	请确认是否投入的食材太多或太大引起堵转？ 此时可将旋钮开关旋到【反转】档位，反转5秒钟即可。 如上述方法仍无法解决请与本公司顾客服务部联系。
螺杆被刮到	挤压螺杆和过滤网之间配合间隙很小，所以请尽量避免空转。
出汁量少	因为食材不同，水分会有所不同。即使是相同的食材，不新鲜，出汁量也会减少。
	请确认调节杆是否在【关】状态来榨硬质果蔬。
渣中水分多	请确认调节杆是否在【开】状态来榨软质果蔬。
运行中旋转刷架不转	请检查果汁分离器底部的齿轮是否脱落了。
开机后果汁分离器轻微摇晃	使用中果汁分离器轻微的摇晃是正常现象。
机器工作后，上盖打不开	内部残留的渣可能过多或投入的食材含用硬核等。 此时可将旋钮开关旋到【反转】档位使机器反转几次，再打开上盖。 如上述方法仍无法解决请与本公司顾客服务部联系。

环保清单

部件名称	有害物质					
	铅 (Pb)	汞 (Hg)	镉 (Cd)	六价铬 (Cr(VI))	多溴联苯 (PBB)	多溴二苯醚 (PBDE)
电源线组件	×	○	○	○	○	○
开关	○	○	×	○	○	○
PTC发热组件*	×	○	○	○	○	○
主体固定片组件*	○	○	○	○	○	○
张紧轮支架*	○	○	○	○	○	○
马达	×	○	○	○	○	○
张紧轮*	○	○	○	○	○	○
滑竿*	○	○	○	○	○	○
发热管*	×	○	○	○	○	○
温控器*	×	○	○	○	○	○
传动杆	○	○	○	○	○	○
硅胶	○	○	○	○	○	○
塑胶	○	○	○	○	○	○
干簧管组件*	×	○	○	○	○	○
油封	○	○	○	○	○	○
滚动轴承*	○	○	○	○	○	○
电磁铁*	×	○	○	○	○	○
五金件	○	○	○	○	○	○
减速器组件*	×	○	○	○	○	○
电木华司*	○	○	○	○	○	○
含油轴承*	○	○	○	○	○	○
PCBA控制板*	×	○	×	○	○	○
弹簧	○	○	○	○	○	○
螺钉类	○	○	○	○	○	○
NTC组件*	×	○	○	○	○	○
中心轮*	○	○	○	○	○	○
定时器*	×	○	○	○	○	○
刀片*	○	○	○	○	○	○

部件名称	有害物质					
	铅 (Pb)	汞 (Hg)	镉 (Cd)	六价铬 (Cr(VI))	多溴联苯 (PBB)	多溴二苯醚 (PBDE)
扎带	○	○	○	○	○	○
贴纸标签	○	○	○	○	○	○

本表格依据SJ/T 11364 的规定编制。

○：表示该有害物质在该部件所有均质材料中的含量均在GB/T 26572规定的限量要求以下。

×：表示该有害物质至少在该部件的某一均质材料中的含量超出GB/T 26572规定的限量要求。

其中，铅(Pb)、汞(Hg)、镉(Cd)、六价铬(Cr(VI))均代表金属及其化合物。

*：该部件仅适用于部分型号，以实际产品为准。

售后服务

提供一年的保修

苏泊尔原汁机自购买日起提供一年保修服务，保修期的起始日期以所购产品的发票日期为准。在家庭正常使用情况下，非人为导致的破裂或损坏，购买者可以带上保修卡、发票和损坏产品到苏泊尔特约维修点办理维修。

下列情况之一者，不属于免费维修范围：

- ◆ 由于没按说明书上要求操作而造成的故障；
- ◆ 由于跌落、碰撞等人为而造成的故障；
- ◆ 由于自行装拆、修理而造成的故障；
- ◆ 由于意外、误用、乱用、故意损坏而造成的故障；
- ◆ 商业用途上造成的变色、擦伤、积垢或过热损坏等所造成的故障。

对于超过保修期或不属于免费维修的产品，本公司顾客服务部也会热情为您服务。

- ◆ 保修期外终身维修；
- ◆ 制造单位有改型的权利，恕不另行通知。

用户反馈

承蒙惠顾苏泊尔产品，谨此致以谢意！我们本着“用户满意”的宗旨，为了更及时的为您提供维修、咨询等服务，帮助您处理在使用过程中遇到的问题，请填写意见反馈卡回执本公司顾客服务部以便建立用户服务档案。如您遇到服务不周的情况，请拨打顾客服务部全国服务热线400-8899717，我们将给予您满意的答复。

顾客服务部联系方式：

地址：浙江省杭州市高新技术产业区滨安路501号
 邮编：310052
 电话：400-8899-717
 网址：www.supor.com.cn

服务网点联系方式：

敬请拨打全国服务热线400-8899-717；
 或登陆苏泊尔网站www.supor.com.cn查询。

苏泊尔产品保修卡

产品名称: _____ 产品型号: _____

出厂日期: _____ 年 _____ 月 _____ 日

发票号码: _____

购买日期: _____ 年 _____ 月 _____ 日

购买者姓名: _____ 电话: _____

地址: _____ 邮编: _____

商场名称: _____ 商场盖章: _____

地址: _____ 邮编: _____ 电话: _____

维修状况登记栏

维修日期			
维修情况			
经手人			

苏泊尔产品意见反馈卡

产品名称: _____ 产品型号: _____

出厂日期: _____ 年 _____ 月 _____ 日

发票号码: _____

购买日期: _____ 年 _____ 月 _____ 日

购买者姓名: _____ 电话: _____

地址: _____ 邮编: _____

商场名称: _____ 商场盖章: _____

地址: _____ 邮编: _____ 电话: _____

客户意见栏

客户签名: _____

请用户认真填写该卡, 并经商场盖章, 并在30天内寄回本公司顾客服务部。本公司将为您建立用户服务档案, 为您的产品实行跟踪服务。

该卡请寄回本公司顾客服务部:

浙江省杭州市高新(滨江)区滨安路501号(310052)
顾客服务部